

Nr. 6833

Waagrechtspanner

mit offenem Haltearm und Winkelfuß.

Verzinkt und passiviert. Niete aus nicht rostendem Stahl, die bei den Größen 2 und 3 in einsatzgehärteten Lagerbuchsen laufen. Lagerstellen gefettet.

Ergonomischer, ölbeständiger Handgriff mit großer Handauflage und weicher Komponente. Verliersicherung für die Andrückschraube am Spannarm-Ende.

Komplett mit vergüteter, verzinkter Andrückschraube Nr. 6890.



Größe	F1 [kN]	F2 [kN]	Andrückschraube	Gewicht [g]
1	0,8	1,1	M5x30	170
2	1,0	1,2	M6x35	245
3	1,8	2,5	M8x45	390
4	2,0	3,0	M8x65	730

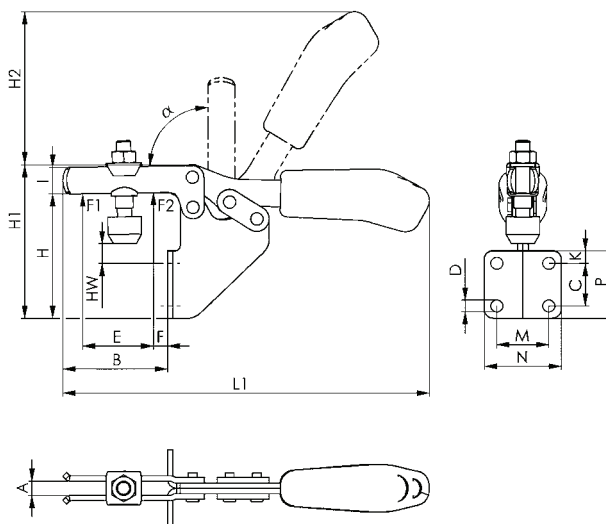

Zubehör und Empfehlungen



Nr. 6896,
Seite 106



Nr. 6895,
Seite 107



Nr. 6830,
Seite 20

Maßtabelle:

Größe	A	B	C	D	E	F	H	H1	H2	HW min.	HW max.	I	K	L1	M	N	P	α
1	5,0	32	13,5	5,2	18,5	4,0	57	68,0	49	14	20,0	10,0	8	120	19,0	31,0	28	90°
2	6,2	52	20,0	5,6	32,0	10,5	73	94,0	68	22	29,5	13,2	6	162	25,5	37,0	32	90°
3	8,0	59	24,0	6,8	37,0	6,5	70	86,5	86	5	16,0	15,0	7	206	28,5	42,5	38	90°
4	10,0	93	32,0	8,5	63,0	15,0	102	133,0	120	11	40,0	20,0	40	282	32,0	52,0	82	90°

