

## Nr. 6830NI

### Waagrechtspanner

mit offenem Haltearm und waagrechtstem Fuß.

Nicht rostender Stahl, poliert. Nieten bei den Größen 2 bis 5 in Lagerbuchsen laufend. Lagerstellen gefettet.

Ergonomischer, ölbeständiger Handgriff mit großer Handauflage und weicher Komponente. Verliersicherung für die Andrückschraube am Spannarm-Ende.

**Komplett mit nicht rostender Andrückschraube Nr. 6890NI.**

Auch für die Lebensmittelindustrie geeignet.



CAD

Größe	F1 [kN]	F2 [kN]	Andrückschraube	Gewicht [g]
0	0,25	0,4	M4x25	35
1	0,80	1,1	M5x30	105
2	1,00	1,2	M6x35	185
3	1,80	2,5	M8x45	320
4	2,00	3,0	M8x65	700

### Hinweis:

Passende Sensorabfrage für Größe 3 siehe Nr. 6897S.

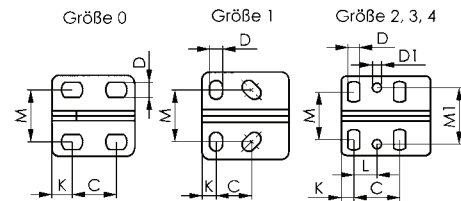
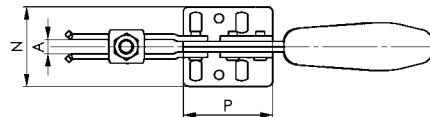
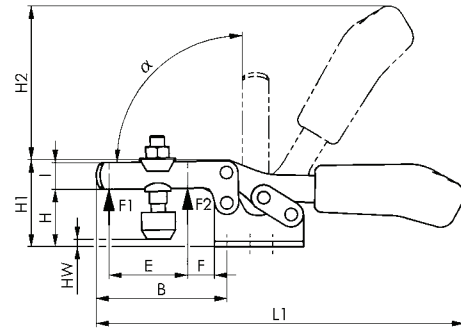

### Zubehör und Empfehlungen



Nr. 6897S,  
Seite 101



Nr. 6800NI,  
Seite 47



Nr. 6847KNI,  
Seite 51

### Maßtabelle:

Größe	A	B	C	D	D1	E	F	H	H1	H2	HW min.	HW max.	I	K	L	L1	M	M1	N	P	$\alpha$
0	4	28	11,5-15,5	4,6	-	9,0	5	14,5	23,0	34	-5,0	0,6	7,5	6,25	-	79	16,0	-	25,0	25,5	90°
1	5	42	13,3-14,7	5,2	-	18,6	8	19,0	30,0	49	-4,0	2,0	10,0	5,50	-	120	18,0-21,5	-	34,0	34,0	90°
2	6	64	26,0	5,6	5,6	32,0	16	24,0	45,0	68	-1,6	5,0	13,0	6,00	12,7	162	19,5-29,5	28,5	42,0	38,0	90°
3	8	73	25,7	6,5	5,1	36,0	14	32,0	48,5	86	-2,0	9,0	15,0	7,00	13,0	206	22,0-31,8	31,6	44,5	50,0	90°
4	10	113	41,0	8,5	8,5	63,0	27	45,0	75,0	126	-4,0	24,0	20,0	8,00	20,5	287	29,0-43,0	43,0	58,0	57,0	90°